



Industrie Service

# EU TYPE-EXAMINATION CERTIFICATE

According to Annex IV, Part A of Directive 2014/33/EU

<b>Certificate No.:</b>	EU-DL 812/2
<b>Certification Body of the Notified Body:</b>	TÜV SÜD Industrie Service GmbH Westendstr. 199 80686 München – Germany Identification No. 0036
<b>Certificate Holder:</b>	Hans & Jos. Kronenberg GmbH Kurt-Schumacher-Str. 1 51427 Bergisch Gladbach - Germany
<b>Manufacturer of the Test Sample:</b> <small>(Manufacturer of Serial Production – see Enclosure)</small>	Hans & Jos. Kronenberg GmbH Kurt-Schumacher-Str. 1 51427 Bergisch Gladbach - Germany
<b>Product:</b>	Locking device with bolt type locking element, (without means used to prove the position of a locking element) and actuation by a motor unit as option as part of landing door locking device for landing doors
<b>Type:</b>	CL without means used to prove the position of a locking element CLMO without means used to prove the position of a locking element actuation by motor unit
<b>Directive:</b>	2014/33/EU
<b>Reference Standards:</b>	EN 81-20:2014 EN 81-50:2014
<b>Test Report:</b>	No. EU-DL 811/2 and 812/2 dated 2018-03-08
<b>Outcome:</b>	The safety component conforms to the essential health and safety requirements of the above mentioned Directive as long as the requirements of the annex of this certificate are kept.
<b>Date of Issue:</b>	2018-03-08

Achim Janocha  
 Certification Body "lifts and cranes"



**Annex of the EU Type-Examination Certificate  
No. EU-DL 812/2 of 2018-03-08**



Industrie Service

**1 Scope of application**

- 1.1 Locking device of type CL and type CLMO with bolt type locking element (without means used to prove the position of a locking element) and the actuation by a motor unit as option (CLMO) as part of landing door locking device for landing doors.
- 1.2 The locking device of type CL and type CLMO may only be used as part of a locking device for landing doors, if for this usage and for potentially existing additional parts, which are involved in the locking action and its monitoring, a separate EU type-examination certificate according to the lifts directive 2014/33/EU exists.
- 1.3 Nominal values of the electrical safety devices (lock contact):
- |                     |            |
|---------------------|------------|
| Alternating current | 230 V, 2 A |
| Direct current      | 200 V, 1 A |

**2 Conditions**

- 2.1 For identification and information about the principal construction the approval drawing no. 06.50.010 (16 pages) dated 2018-01-04 with certification stamp dated 2018-03-08 have to be enclosed this EU type-examination certificate and its annex. The written notes and dimension details given in the mentioned datasheet have to be observed.
- 2.2 The locking device has to engage overall at least 7 mm at the moment of connection of the electric safety device of the locking device into or behind the part which is to be locked.
- 2.3 Securing the screwed connections for the fixation of the locking device against self-acting release.
- 2.4 At the locking device shall be a label with the information necessary for the component's identification with the name of the manufacturer, EU type-examination sign and details of type.
- 2.5 Deviations of the locking device from the approval drawings like
- type of design,
  - mounting position,
  - actuating device or
  - additional control switches
- are not allowed.
- 2.6 The closing position of the landing door has to be supervised by a separate electric safety device (door switch). This type-examination does not include the test of this electric safety device.
- 2.7 An additional device shall prevent the lift from being moved with door open or unlocked by one single action not according to normal operation (means used to prove the position of a locking element).
- 2.8 Using type **CLMO** due to the lift control with a two-channel safety circuit or a positively driven safety contact it must be sure that only the landing door gets unlocked behind which the car is in the un-locking zone.
- 2.9 The EU type-examination certificate may only be used in connection with the pertinent annex and the enclosure (list of the authorised manufacturer of series production). This enclosure shall be updated and re-edited following information of the certificate holder.

**3 Remarks**

- 3.1 This EU type-examination was issued on basis of the following harmonised standards:
- EN 81-20:2014 (D), Number 5.3.9.1
  - EN 81-50:2014 (D), Number 5.2

In case of changes resp. amendments of the above-named standards resp. advancements of the state of the art, a revision of this EU type-examination Certificate will be necessary.

**Annex of the EU Type-Examination Certificate  
No. EU-DL 812/2 of 2018-03-08**



Industrie Service

- 3.2 The locking device, type CL and type CLMO, with bolt type locking element (without means used to prove the position of a locking element) and the actuation by a motor unit as option (CLMO) as part of a locking device for landing doors can be used as locking part for car door locking devices. The complete car door locking device must be subjected to a separate type examination in order to prove compliance with the requirements of EN 81-20: 2014 (D) and EN 81-50: 2014 (D).
- 3.3 In case of a closed shaft and the use of type **CLMO** there is the risk that testing and maintenance staff becoming trapped. For this reason, there is an emergency unlocking in the shaft (a triangle or optional a lever on the cover side of the locking device).
- 3.4 Electrical safety devices for monitoring the closing position of the landing door (door switch) in a different arrangement or design than in the approval drawing according to point 2.1 of this annex may be used if they meet the requirements of the relevant EU directives.
- 3.5 Judgement of behaviour of the landing doors in case of fire is not an integrant part of the EU type-Examination Certificate of the locking device.
- 3.6 This EU type-examination certificate does not take into account compliancy to the conditions of the IP-protection class for electrical equipment according EN 60529.
- 3.7 The test results refer only to the safety component "locking device for landing doors" and the associated EU type examination.

**Enclosure to the EU Type-Examination Certificate  
No. EU-DL 812/2 of 2018-03-08**



Industrie Service

**Authorised Manufacturer of Serial Production – Production Sites (valid from: 2018-02-22):**

**Company** Hans & Jos. Kronenberg GmbH  
**Address** Kurt-Schumacher-Str. 1  
51427 Bergisch Gladbach - Germany

- END OF DOCUMENT -

**Bestellangaben / Order Information:****Grundgerät ohne Fehlschließesicherung / basic device without faulty closure device**

CL

CL MO

Betätigung mit angebaurem Elektromotor / actuation by attached electric motor

**Grundgerät mit Fehlschließesicherung / basic device with faulty closure device**

CLF

CLF MO

Betätigung mit angebaurem Elektromotor / actuation by attached electric motor

**Ausführung / operating direction**

-L

Betätigung links / actuation left

-R

Betätigung rechts / actuation right

**Bolzenlänge / length of latch bolt**

-X...

Maß zwischen Türverschluss und Türkante (X > 5 mm) /  
dimension between door interlock and door edge (X > 5 mm)**Anschrägung des Riegelbolzens / bevel of latch bolt**ohne Angabe: Anchrägung für Bolzen ohne Fehlschließesicherung 45° x 12 mm  
und für Bolzen mit Fehlschließesicherung 35° x 5 mm /  
without specification: bevel for latch bolt without faulty closure device 45° x 12 mm  
and for latch bolt with faulty closure device 35° x 5 mm

(ANS0)

keine Anchrägung / without bevel

(ANS...)

Sonderanchrägung / special bevel

**Position der Anchrägung / position of the bevel**

(u)

bodenseitig (unten) / base side (below)

(o)

deckelseitig (oben) / cover side (above)

(i)

innen, auf der Betätigungsseite / inside, at actuation side

(a)

außen, auf der Kabelanschlußseite / outside, at cable connection side

**Betätigungsart / kind of actuation**

.10

über Zugstange / by pull rod

.10E

über Zugstange (ohne Nietzapfen) / by pull rod (without rivet)

.14

über externen Bowdenzug / by external bowden cable

.20

aufgeschraubter Rollenhebel / screwed on roller lever

.30

aufgeschraubter Rollenhebel und Zugstange / screwed on roller lever and pull rod

.30E

aufgeschraubter Rollenhebel und Zugstange (ohne Nietzapfen)/  
screwed on roller lever and pull rod (without rivet)

.40

über Seitenlagerbock / by annexed roller lever

.40/180

über Seitenlagerbock (gedreht) / by annexed roller lever (turned)

**Zulassungsvermerk / certificate attestation**

08. MRZ. 2018

**GEPRÜFT / APPROVED**  
 TÜV SÜD Industrie Service GmbH  
 Prüflaboratorium für Produkte der Forierttechnik  
 Westendstraße 199  
 80686 München  
 Sachverständige(r) / Expert

Technische Änderungen vorbehalten /  
 subject to technical alterations

**Notentriegelung / emergency release**

- ohne Angabe: bodenseitig (Standard) / without specification: base side (standard)
- .1 bodenseitig und deckelseitig / base side and cover side
- .2/01 indirekt bodenseitig mit Überwachung (nach EN 81-21), 1 Zwangsöffner [NC] /  
indirect base side with monitoring (according to EN 81-21),  
1 positive opening contact [NC]
- .5 über externes Zugseil oder Handbetätigung [bei CL(F)MO immer vorhanden] /  
by external cable pull or manual operation [at CL(F)MO always existing]
- .14 über externen Bowdenzug / by external bowden cable

**Türschalter / door switch**

- ohne Angabe: kein Türschalter / without specification: no door switch
- .6 bodenseitig betätigt / actuated from the base side

**Hilfsschalter / auxiliary switch**

Hilfsschalter immer vorhanden, 1 Kontakt bei entriegelter Tür geschlossen /  
auxiliary switch always existing, 1 contact at unlocked door closed

**Überwachung der Endposition beim CL(F)MO / monitoring of the end position by CL(F)MO**

- ohne Angabe: keine Überwachung der Endposition /  
without specification: no monitoring of the end position
- .P Sensor zur Überwachung der Endposition / sensor for monitoring of the end position

**Zulassungsvermerk / certificate attestation**

0 8. MRZ. 2018

**GEPRÜFT / APPROVED**  
TÜV SÜD Industrie Service GmbH  
Prüflaboratorium für Produkte der Fördertechnik  
Westendstraße 199  
80686 München  
Sachverständige(r) / Expert

Technische Änderungen vorbehalten /  
subject to technical alterations

**Geräteabmessungen und Teilebezeichnungen CL(F)**  
**Device Dimensions and Parts Description CL(F):**

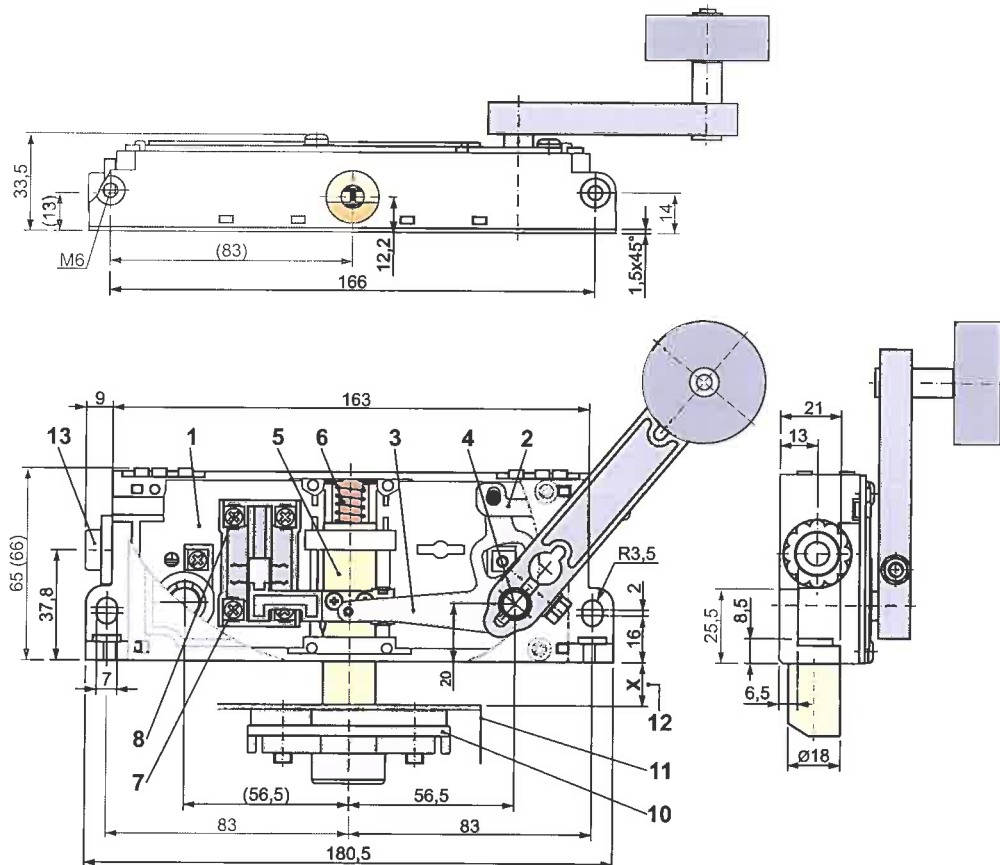

1	Gehäuse	1	housing
2	Zugstange	2	pull rod
3	Bolzenhebel	3	bolt lever
4	Bolzenhebelachse mit Dreikant (bodenseitig)	4	bolt lever axis with triangle (base side)
5	Riegelbolzen (Sperrmittel)	5	latch bolt (locking means)
6	Rückdruckfeder	6	return spring
7	Sperrmittelschalter	7	switch for locking means
8	Hilfsschalter	8	auxiliary switch
10	Riegelbüchse	10	latch plate
11	Türblatt / Türkante	11	door leaf / door edge
12	X-Maß nach Angabe	12	X-dimension according to specification
13	Kabeleinführung	13	cabl e entry

## Zulassungsvermerk / certificate attestation



0 8. MRZ. 2018

**GEPRÜFT / APPROVED**  
 TÜV SÜD Industrie Service GmbH  
 Prüflaboratorium für Produkte der Fördertechnik  
 Westendstraße 199  
 80686 München  
 Sachverständige(r) / Expert

Technische Änderungen vorbehalten /  
 subject to technical alterations



Geräteabmessungen und Teilebezeichnungen CL(F)MO /  
Device Dimensions and Parts Description CL(F)MO

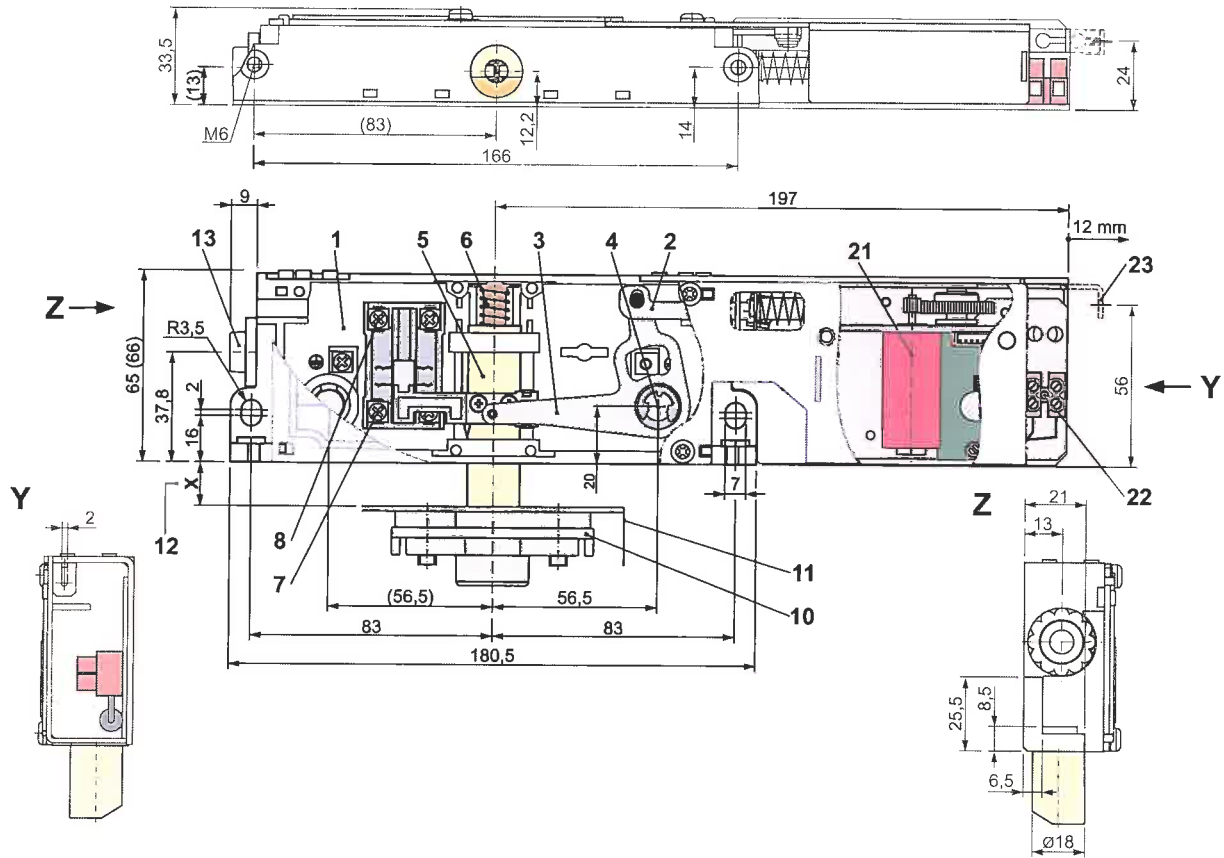

- |    |   |    |   |
|----|---|----|---|
| 1  | Gehäuse                                     | 1  | housing                                     |
| 2  | Zugstange                                   | 2  | pull rod                                    |
| 3  | Bolzenhebel                                 | 3  | bolt lever                                  |
| 4  | Bolzenhebelachse mit Dreikant (bodenseitig) | 4  | bolt lever axis with triangle (base side)   |
| 5  | Riegelbolzen (Sperrmittel)                  | 5  | latch bolt (locking means)                  |
| 6  | Rückdruckfeder                              | 6  | return spring                               |
| 7  | Sperrmittelschalter                         | 7  | switch for locking means                    |
| 8  | Hilfsschalter                               | 8  | auxiliary switch                            |
| 10 | Riegelbüchse                                | 10 | latch plate                                 |
| 11 | Türblatt / Türkante                         | 11 | door leaf / door edge                       |
| 12 | X-Maß nach Angabe                           | 12 | X-dimension according to specification      |
| 13 | Kabeleinführung                             | 13 | 21  |
|    |   | 21 | motor-drive mechanism                       |
|    |   | 22 | electrical connection motor-drive mechanism |
|    |   | 23 | unlocking lever and connection pull rope    |

Zulassungsvermerk / certificate attestation



Q 8. MRZ. 2018

**GEPRÜFT / APPROVED**  
TUV SÜD Industrie Service GmbH  
Prüflaboratorium für Produkte der Fördertechnik  
Westendstraße 199  
80686 München  
Sachverständige(r) / Expert

Technische Änderungen vorbehalten /  
subject to technical alterations



### Arbeitsweise ohne Fehlschließesicherung / Method of Operation without Faulty Closure Device:

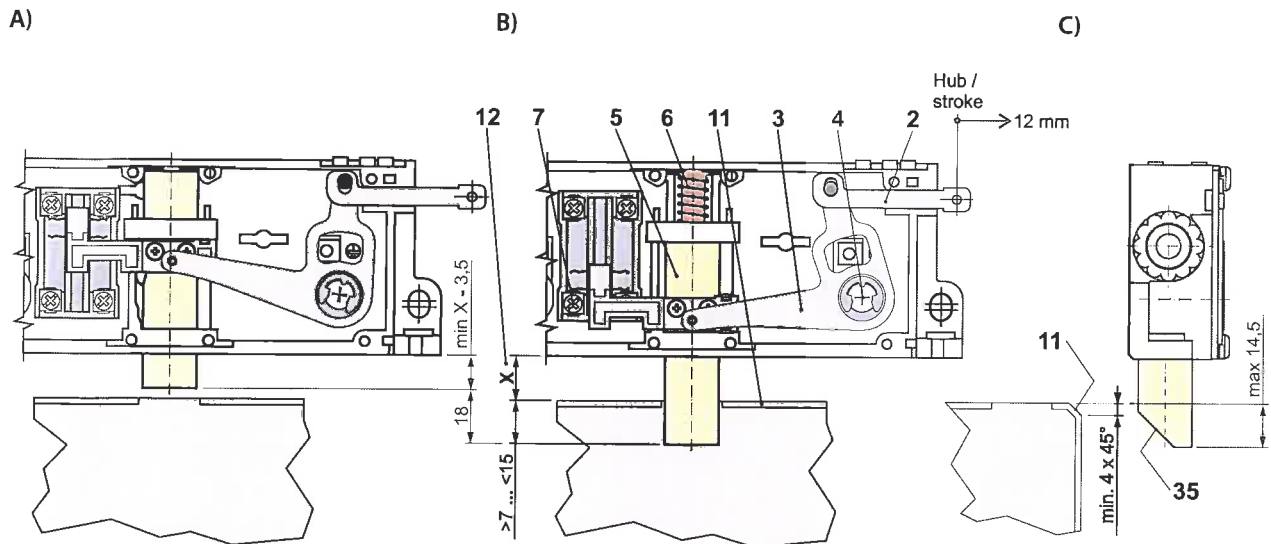

#### A) Öffnungsstellung / open position:

Durch eine abfallende Riegelkurve beim CL bzw. beim Anlegen der Betriebsspannung an die Motorelektronik des CLMO wird über die Zugstange [2] (oder Rollenhebel) der Bolzenhebel [3] betätigt. Die Bewegung wird auf den Riegelbolzen [5] übertragen. Der Sperrmittelschalter [7] wird zwangsgeführt geöffnet und die Druckfeder [6] wird gespannt.

By a dropping retiring cam at the CL resp. when applying the operating voltage at the motor electronics of the CLMO the bolt lever [3] is actuated via the pull rod [2] (or roller lever). The movement is transmitted to the latch bolt [5]. The contact for locking means [7] is positively driven open and the return spring [6] is tightened.

#### B) Schließstellung / close position:

Zieht die Riegelkurve beim CL an bzw. nach Abschalten der Betriebsspannung der Motorelektronik beim CLMO, wird über die oben beschriebene Übertragungskette, der Riegelbolzen [5] freigegeben, der sich durch die Druckfeder [6] in die Bohrung des Türblattes [11] bewegt. Der Sperrmittelschalter [7] wird geschlossen. Die Eintauchtiefe des Riegelbolzens [5] in die Bohrung des Türblattes [11] muss mindestens 7 mm betragen.

When the retiring cam attracts at the CL resp. after switching off the operating voltage of the motor electronics at the CLMO, the latch bolt [5] that is moved into the borehole of the door leaf [11] by the return spring [6] is released through the above-mentioned transmission chain. The contact for locking means [7] is closed. The immersion depth of the latch bolt [5] into the borehole of the door leaf [11] must be at least 7 mm.

#### C) Zuschlagbarkeit / closing ability:

Die Standard Eintauchtiefe beträgt 14,5 mm. Zur Gewährleistung der Zuschlagbarkeit bei 14,5 mm Eintauchtiefe und der Standardanschragung 45° x 12 mm [35] muss die Türkante [11] eine Schräge von min. 4 mm aufweisen. Alternativ kann die Eintauchtiefe durch die Verwendung einer Türverriegelung mit reduziertem X-Maß [12] verringert werden, um so die Zuschlagbarkeit sicherzustellen.

The standard immersion depth is 14.5 mm. To ensure the closing ability at 14.5 mm immersion depth and the standard bevel 45° x 12 mm [35] the door edge [11] must have a minimum bevel of 4 mm. Alternatively the immersion depth can be minimised by using a door interlock with reduced X-dimension [12] to thus ensure the closing ability.

#### Zulassungsvermerk / certificate attestation



Q 8. MRZ. 2018

**GEPRÜFT / APPROVED**  
TÜV SÜD Industrie Service GmbH  
Prüflaboratorium für Produkte der Fördertechnik  
Westendstraße 199  
80686 München  
Sachverständige(r) / Expert

Technische Änderungen vorbehalten /  
subject to technical alterations

### Arbeitsweise mit Fehlschließsicherung / Method of Operation with Faulty Closure Device:

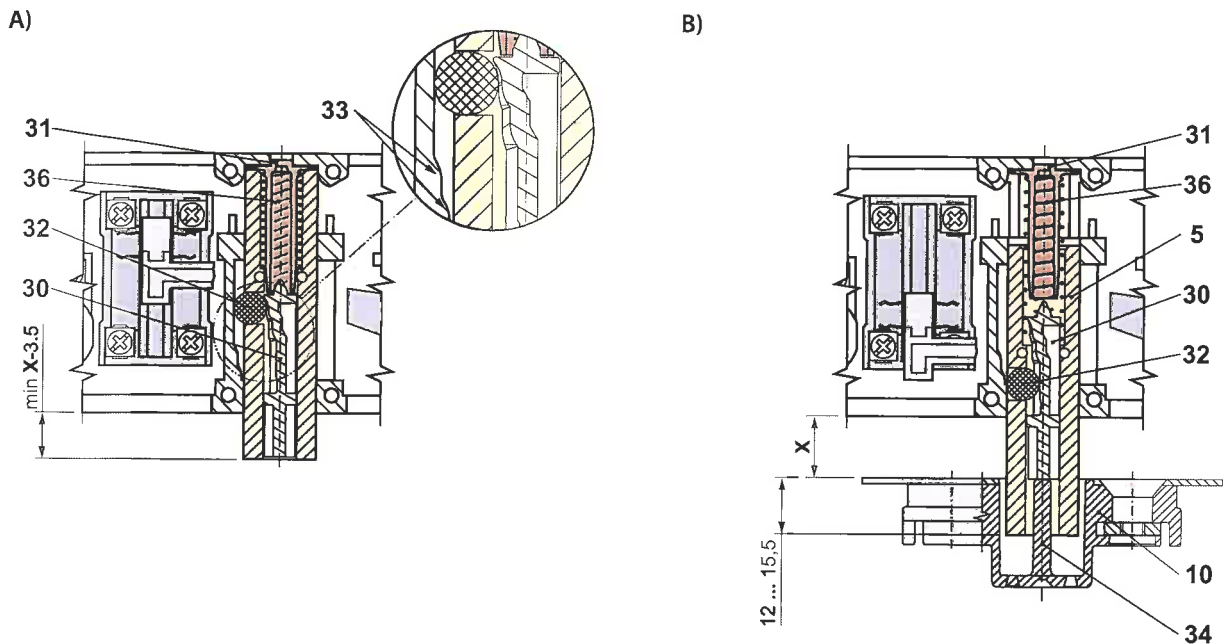

#### A) Öffnungsstellung / open position :

Durch eine abfallende Riegelkurve beim CLF bzw. durch Anlegen der Betriebsspannung an die Motorelektronik des CLFMO wird über die Zugstange [2] (oder Rollenhebel) der Bolzenhebel [3] betätigt. Die Bewegung wird auf den Riegelbolzen [5] übertragen. Der Sperrmittelschalter [7] wird zwangsgeführt geöffnet. Der Sperrschieber [30] bewegt die Sperrkugel [32] durch die Federführung [31] zwangsweise in die Position der Sperrbereitschaft. Die Druckfeder [6] wird gespannt.

By a dropping retiring cam at the CLF resp. when applying the operating voltage at the motor electronics of the CLFMO the bolt lever [3] is actuated via the pull rod [2] (or roller lever). The movement is transmitted to the latch bolt [5]. The contact for locking means [7] is positively driven open. The stop valve [30] moves the retaining ball [32] positively by the spring guide [31] into the position of the locking readiness. The return spring [6] is tightened.

#### B) Schließstellung / close position:

Zieht die Riegelkurve beim CLF an bzw. nach Abschalten der Betriebsspannung beim CLFMO, wird über die oben beschriebene Übertragungskette, der Riegelbolzen [5] freigegeben, der sich durch die Druckfeder [6] in die Riegelbüchse [10] bewegt.

Der Sperrschieber [30] wird durch den Fehlschließstift [34] der Riegelbüchse [10] angehalten. Die Sperrkugel [32] kann durch die Anchrägung [33] im Gehäuse [1] in den Riegelbolzen [5] eintauchen. Der Sperrmittelschalter [7] wird geschlossen. Die Eintauchtiefe des Riegelbolzens [5] in die Riegelbüchse [10] muss mindestens 12 mm betragen.

When the retiring cam attracts at the CLF resp. when the operating voltage of the motor electronics at the CLFMO switches off, the latch bolt [5] that is moved into the latch plate [10] by the return spring [6] is released through the above-mentioned transmission chain. The stop valve [30] is stopped by the faulty closure pin [34] of the latch plate [10]. The retaining ball [32] can plunge into the latch bolt [5] by the bevel [33] in the housing [1]. The contact for locking means [7] is closed. The immersion depth of the latch bolt [5] into the latch plate [10] must be minimum 12 mm.

#### Zulassungsvermerk / certificate attestation

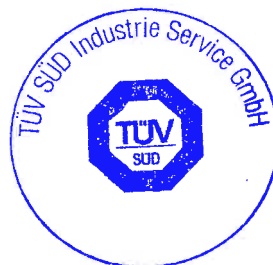

0 8. MRZ. 2018

GEPRÜFT / APPROVED  
TÜV SÜD Industrie Service GmbH  
Prüflaboratorium für Produkte der Fördertechnik  
Westendstraße 199  
80686 München  
Sachverständige(r) / Expert

Technische Änderungen vorbehalten /  
subject to technical alterations

### Arbeitsweise mit Fehlschließsicherung / Method of Operation with Faulty Closure Device:

C)

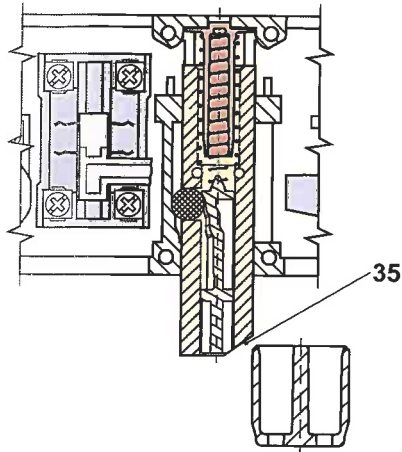

D)

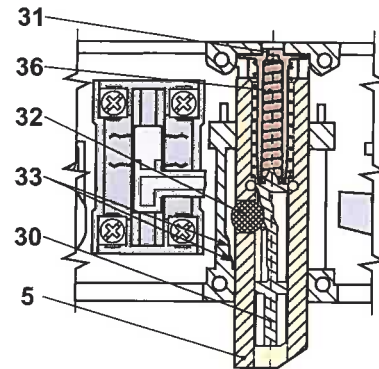

#### C) Fehlschließstellung / faulty closure position:

Zieht die Riegelkurve beim CLF an bzw. wird die Betriebsspannung der Motorelektronik beim CLFMO abgeschaltet, obwohl die Schachttür [11] nicht geschlossen ist (gestörter Betriebsfall), wird die Bewegung des Riegelbolzens [5] durch das Zusammenwirken von Sperrschieber [30], Sperrkugel [32] und Ansrägung [33] im Gehäuse [1] begrenzt. Der Sperrmittelschalter [7] bleibt geöffnet. Durch die Ansrägung [35] des Riegelbolzens [5] kann die Schachttür normal geschlossen werden. Der Riegelbolzen [5] der Türverriegelung wird dann die geschlossene Position einnehmen.

When the retiring cam attracts at the CLF resp. when the operating voltage of the motor electronics at the CLFMO is switched off, although the shaft door [11] is not closed (faulty operation), the movement of the latch bolt [5] is limited by the interplay of the stop valve [30], retaining ball [32] and bevel [33] in the housing [1]. The contact for locking means [7] remains open. Due to the bevel [35] of the latch bolt [5] the landing door can be closed normally. The latch bolt [5] of the door interlock will then be in close position.

#### D) Zwangsläufige Sperrbereitschaft / positive locking readiness:

Durch das Zusammenwirken der Federführung [31], des Sperrschiebers [30] und der Öffnungsbewegung des Riegelbolzens [5] wird die Sperrkugel [32] zwangsläufig aus dem Riegelbolzen heraus bewegt. Sie befinden sich dort in der Position der Sperrbereitschaft.

By the interplay of the spring guide [31], the stop valve [30] and the opening movement of the latch bolt [5] the retaining ball [32] is positively moved out of the latch bolt. They are in the position of the locking readiness.

#### Zulassungsvermerk / certificate attestation



08. MRZ. 2018

GEPRÜFT / APPROVED  
TÜV SÜD Industrie Service GmbH  
Prüflaboratorium für Produkte der Fördertechnik  
Westendstraße 199  
80686 München  
Sachverständige(r) / Expert

Technische Änderungen vorbehalten /  
subject to technical alterations

**Ausführungen / Operating Direction:**

-L

-R

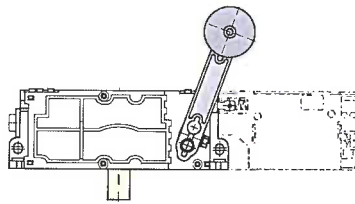
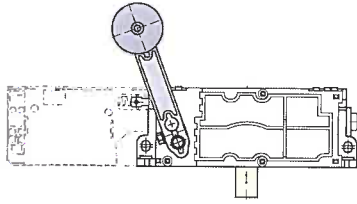

**Gebrauchslagen / Customary Positions:**

CL(F):

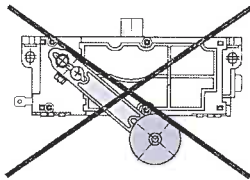
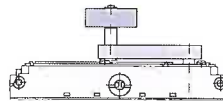
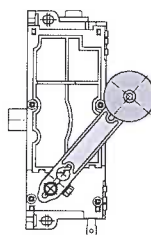
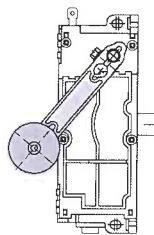
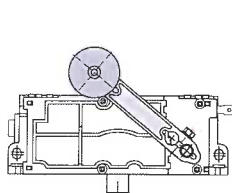

CL(F)MO:

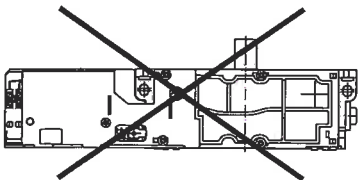
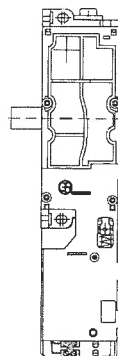
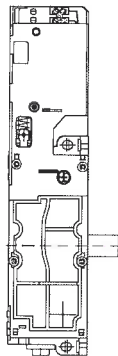
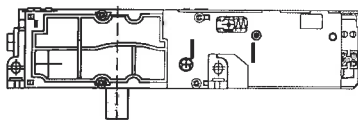

**Zulassungsvermerk / certificate attestation**

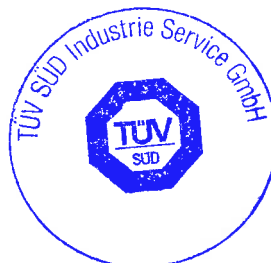

08. MRZ. 2018

GEPRÜFT / APPROVED  
TUV SUD Industrie Service GmbH  
Prüflaboratorium für Produkte der Fördertechnik  
Westendstraße 199  
80686 München  
Sachverständige(r) / Expert

Technische Änderungen vorbehalten /  
subject to technical alterations

**Ansträgungen (Auswahl) / Bevels (selection):**

Standard CLF

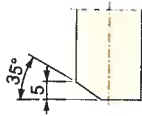

Standard CL

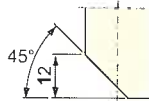

ANS 0



**Position der Ansträgung / Position of the Bevel:**

(u)

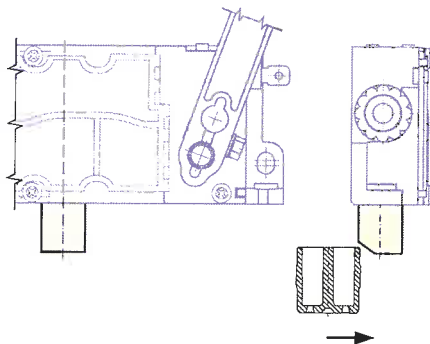

(o)

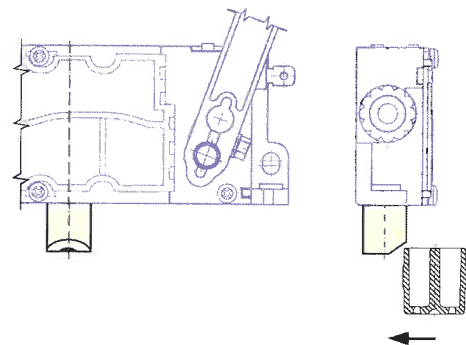

(i)

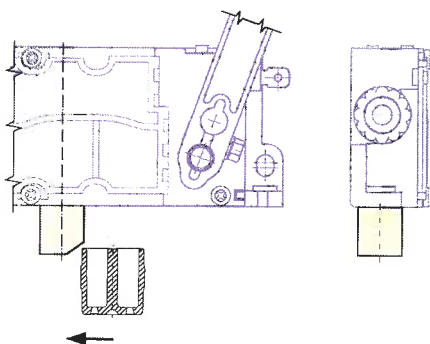

(a)

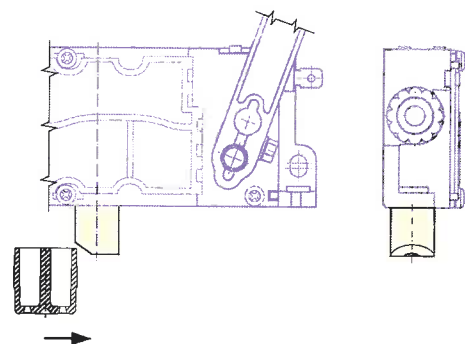

**Zulassungsvermerk / certificate attestation**



8. MRZ. 2018

**GEPRÜFT / APPROVED**  
TÜV SÜD Industrie Service GmbH  
Prüflaboratorium für Produkte der Fördertechnik  
Westendstraße 199  
80686 München  
Sachverständige(r) / Expert

Technische Änderungen vorbehalten /  
subject to technical alterations



**Betätigungsmöglichkeiten / Actuation Possibilities:**

.10 / .10E

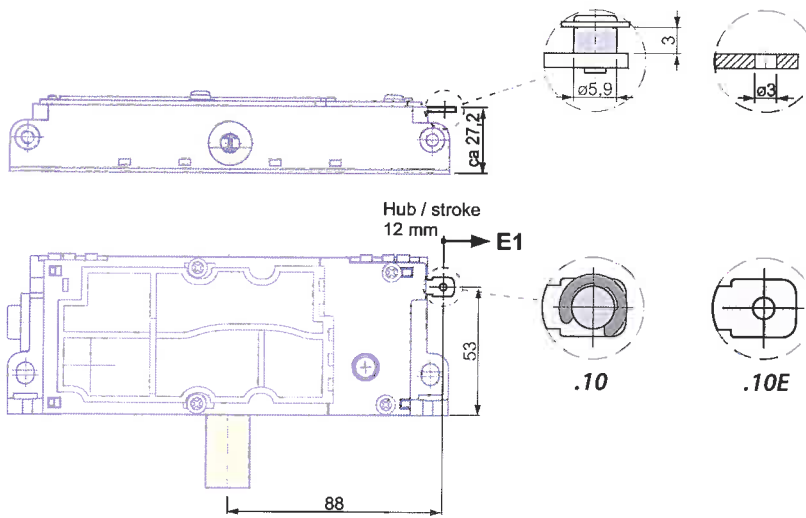

.14

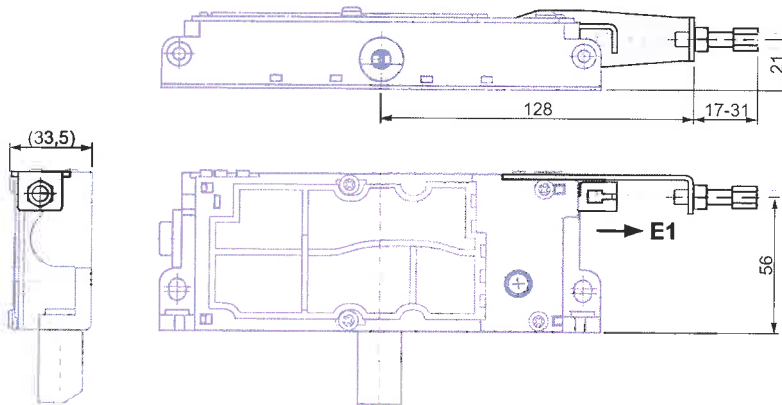

E1 Entriegelungsrichtung / unlocking direction

**Zulassungsvermerk / certificate attestation**



**08. MRZ. 2018**  
**GEPRÜFT / APPROVED**  
 TÜV SÜD Industrie Service GmbH  
 Prüflaboratorium für Produkte der Fördertechnik  
 Westendstraße 199  
 80686 München  
 Sachverständige(r) / Expert

Technische Änderungen vorbehalten /  
 subject to technical alterations

Erstellt am / created on: 04.01.2018 / H. Klaus

.20

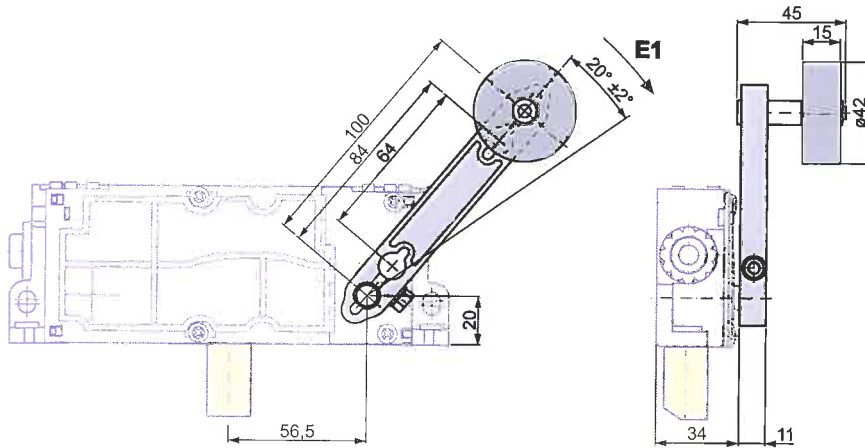

.30 / .30E

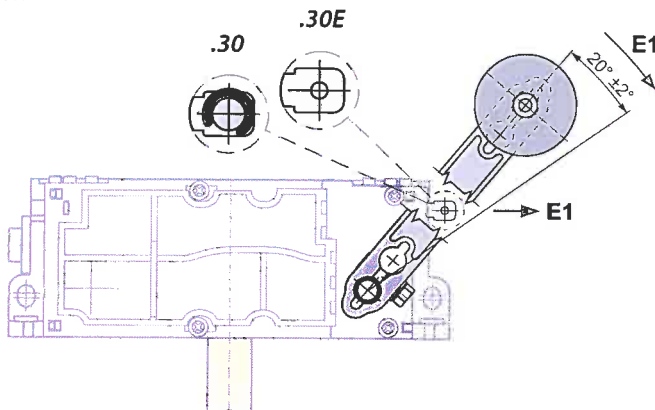

E1 Entriegelungsrichtung / unlocking direction

Zulassungsvermerk / certificate attestation



08. MRZ. 2018

**GEPRÜFT / APPROVED**  
 TÜV SÜD Industrie Service GmbH  
 Prüflaboratorium für Produkte der Fördertechnik  
 Westendstraße 199  
 80686 München  
 Sachverständige(r) / Expert

Technische Änderungen vorbehalten / subject to technical alterations



.40

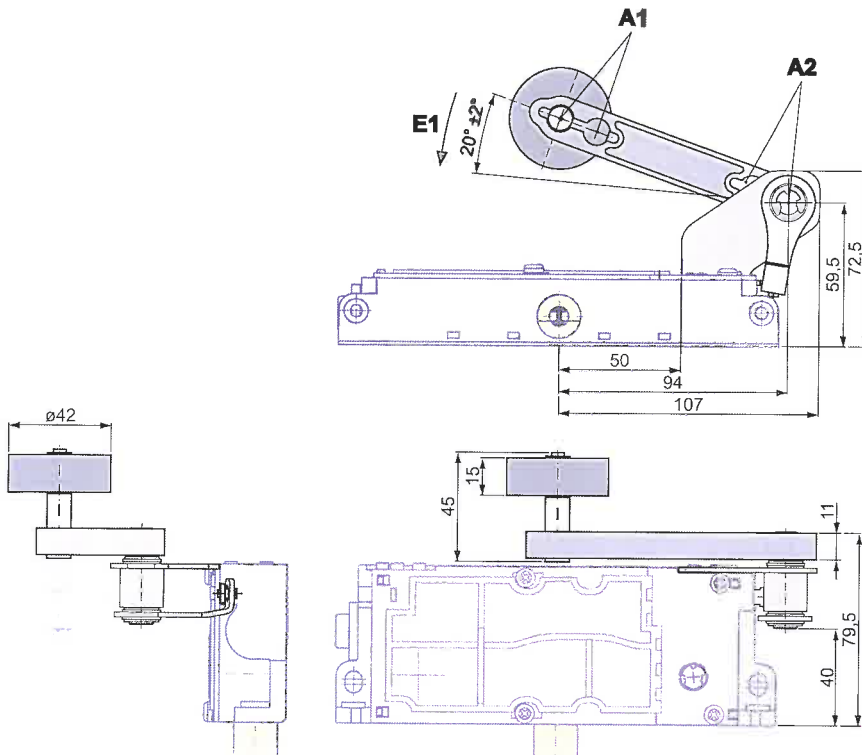

.40/180

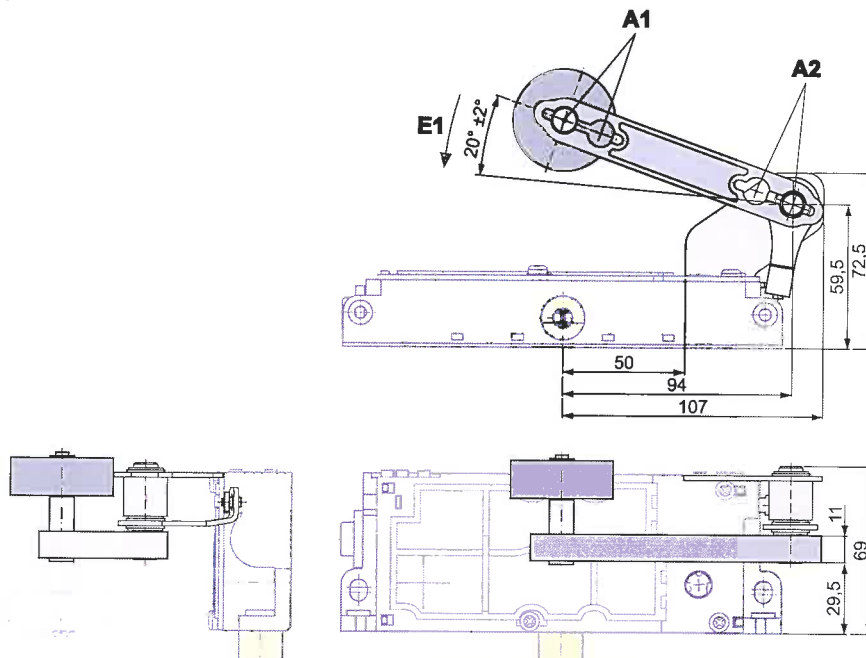

E1 Entriegelungsrichtung /  
unlocking direction

Zulassungsvermerk / certificate attestation



08. MRZ. 2018

**GEPRÜFT / APPROVED**  
TÜV SÜD Industrie Service GmbH  
Prüflaboratorium für Produkte der Fördertechnik  
Westendstraße 199  
80686 München  
Sachverständige(r) / Expert

Technische Änderungen vorbehalten /  
subject to technical alterations

**Notentriegelung CL(F) / Emergency Release CL(F):**

ohne Angabe / without specification

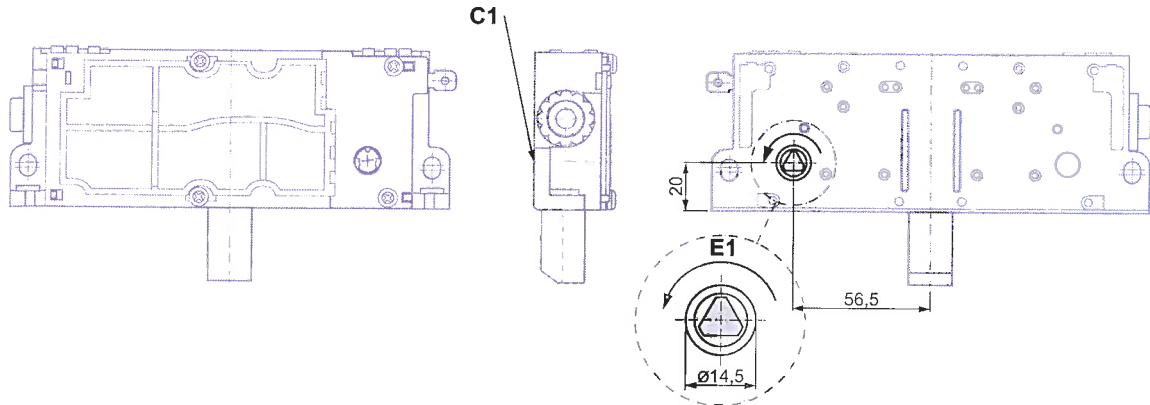

.1

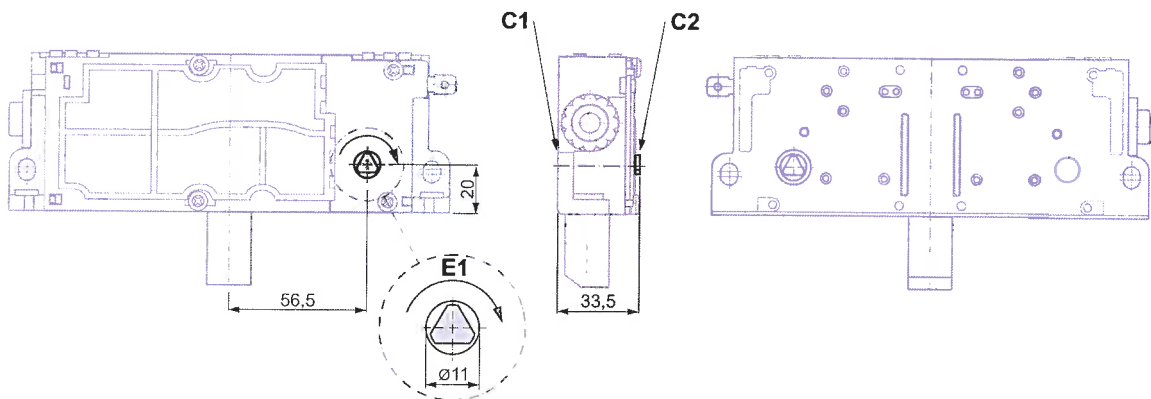

.2/01

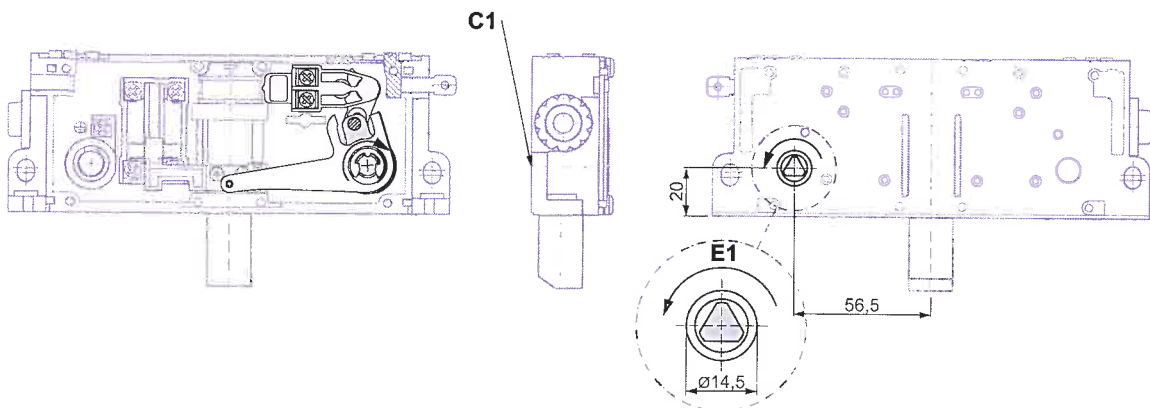

- C1 bodenseitig / base side
- C2 deckelseitig / cover side
- C3 indirekt bodenseitig / indirect base side
- E1 Entriegelungsrichtung / unlocking direction

**Zulassungsvermerk / certificate attestation**



08. MRZ. 2018

**GEPRÜFT / APPROVED**  
 TÜV SÜD Industrie Service GmbH  
 Prüflaboratorium für Produkte der Fördertechnik  
 Westendstraße 199  
 80686 München  
 Sachverständige(r) / Expert

Technische Änderungen vorbehalten /  
 subject to technical alterations

.5 (.20)

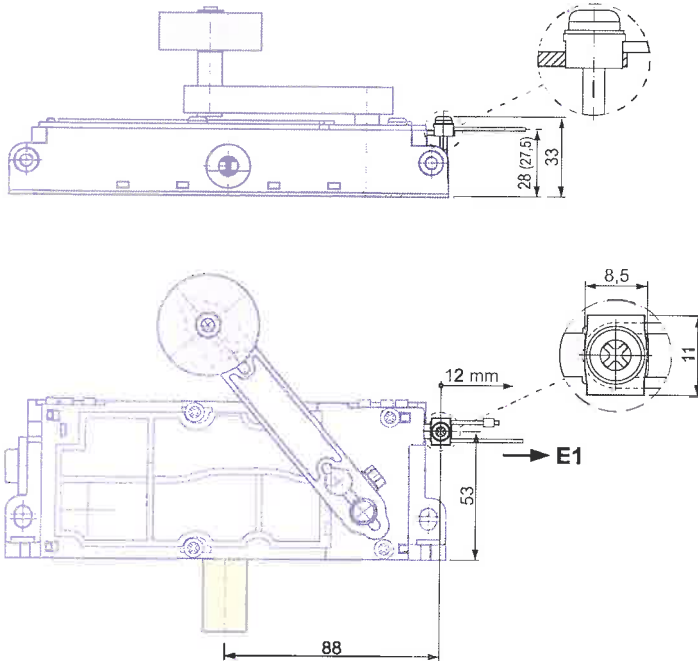

.14 (.20)

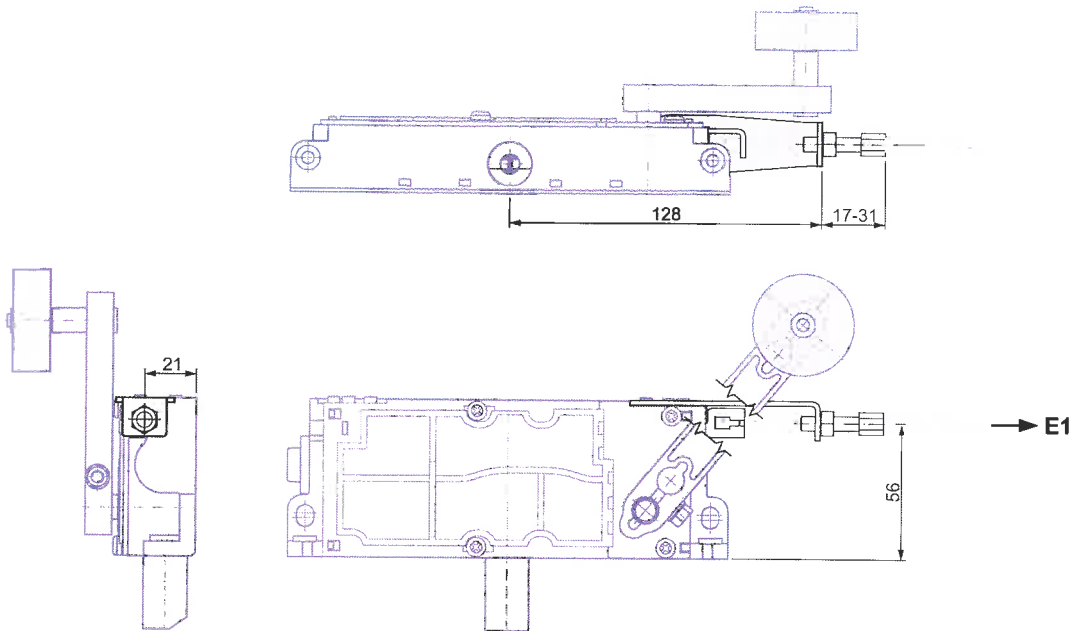

E1 Entriegelungsrichtung /  
unlocking direction

Zulassungsvermerk / certificate attestation



0 8. MRZ. 2018

GEPRÜFT / APPROVED  
 TÜV SÜD Industrie Service GmbH  
 Prüflaboratorium für Produkte der Fördertechnik  
 Westendstraße 199  
 80686 München  
 Sachverständige(r) / Expert

Technische Änderungen vorbehalten /  
subject to technical alterations

Türschalter / Door Switch:

.6

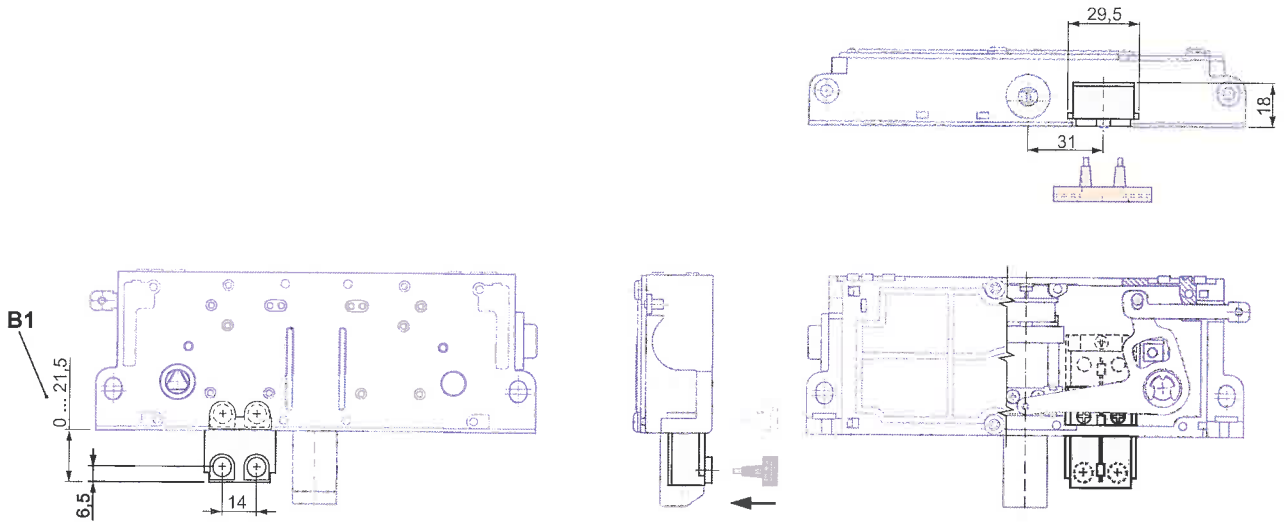

B1 Türschalter einstellbar / door switch adjustable

Zulassungsvermerk / certificate attestation



08. MRZ. 2018

**GEPRÜFT / APPROVED**  
 TÜV SÜD Industrie Service GmbH  
 Prüflaboratorium für Produkte der Fördertechnik  
 Westendstraße 199  
 80686 München  
 Sachverständige(r) / Expert

Technische Änderungen vorbehalten / subject to technical alterations

**Technische Daten / Technical Data:****Sperrmittelschalter / contact for locking means**

Normen / norms EN 81-20, EN 81-50, EN 60947-5-1  
 Ui = 250 V, Ith = 10 A, Uimp = 4 KV

Kurzschlussfestigkeit / short-circuit capacity T 10 A, F 16 A

Schaltleistung / switching capacity AC-15: Ue = 230 V, Ie = 2 A  
 DC-13: Ue = 200 V, Ie = 1 A

**Überwachungsschalter der Notentriegelung / monitoring switch of emergency release**

Schaltleistung / switching capacity AC-15: Ue = 230 V, Ie = 2 A  
 DC-13: Ue = 200 V, Ie = 2 A

**Hilfsschalter / auxiliary switch**

Schaltleistung / switching capacity AC-15: Ue = 230 V, Ie = 2 A  
 DC-13: Ue = 200 V, Ie = 1 A

**Motorantrieb des Riegelbolzens beim CL(F) MO / motor drive of the latch bolt at CL(F) MO**

Betriebsspannung / operating voltage 24 V DC  $\pm$ 10% geregelt / stabilized

Anzugstrom / pull-in current 1 A

Haltestrom / holding current 0,2 A

**Allgemein / general**

Betätigung am Rollenhebel / actuation at roller lever Betätigungswinkel / angle of actuation 20°  $\pm$ 2°  
 Betätigungsmoment / actuation torque 0,8 Nm

Betätigung an der Zugstange / actuation at roller lever Betätigungsweg / actuation stroke 12 mm  
 Betätigungskraft / actuation force 15 N

max. Kraft im Ruhezustand / max. force in non-operating state 4 N

Kontaktmaterial / contact material Feinsilber / refined silver

Anschluss / connection über Schraubklemme / by screw terminal max. 1,5 mm<sup>2</sup>

Schutzart / level of protection IP40, IP20 bei / at .6

Umgebungstemperatur / ambient air temperature CL(F): -10°C bis / to 65°C

CL(F)MO: -10°C bis / to 45°C

Gewicht / weight CL(F) 480 - 740 g

CL(F)MO 950 - 1100 g

(je nach Ausführung / according to version)

**Zulassungsvermerk / certificate attestation**

08. MRZ. 2018

GEPRÜFT / APPROVED  
 TÜV SÜD Industrie Service GmbH  
 Prüflaboratorium für Produkte der Fördertechnik  
 Westendstraße 199  
 80686 München  
 Sachverständige(r) / Expert

Technische Änderungen vorbehalten /  
 subject to technical alterations